

J A R L 創 立 1 0 0 周 年 ～ 好 奇 心 の ア ン テ ナ を た て よ う ～



出展の手引き

ハムフェア2026 出展者の皆さまへ

ハムフェア2026へご出展いただき、誠にありがとうございます。

2026年は、JARL創立100周年の節目の年となります。

本年は、従来のシステムパネル型出展に加え、テーブル出展・ポスター出展など、新たな出展形態を導入しました。

本手引きは、出展準備から搬入出までを円滑に進めていただくためのご案内です。

安全な運営のため、各種規定へのご理解とご協力をお願いいたします。

皆さまのご参加を、実行委員会一同、心よりお待ちしております。

アマチュア無線フェスティバル 実行委員会

🔔 今年の主な変更点 (2026)

- **出展タイプの構成を見直しました**
従来のシステムパネル付きブースに加え、システムパネルを使用しない出展プランを新設しました。
- **出展料の一部を改定しました**
資材費等の影響により、システムパネルを使用する出展タイプの出展料を見直しています。
- **テーブル出展・ポスター出展を新設しました**
小規模な展示や、展示のみでの参加が可能になりました。
- **「出展者証の追加購入」および「搬入出車両証の申請」方法が変わりました**
「出展者証の追加購入」および「搬入出車両証の申請」は、7月31日までハムフェア.JPにて受付中です。(代表者・連絡者限定です) 詳しくは該当ページをご確認ください。
- **出展者説明会および小間位置抽選会は実施いたしません。**
なお、出展者向け説明動画配信は行わず、ご不明な点は個別のお問い合わせにて対応させていただきます。

目次

1. <u>開催概要</u>	3	11. <u>出展料の納入</u>	18・19	21. <u>レンタル備品のお申込み</u>	48-49
2. <u>会場アクセス</u>	4	12. <u>出展規定(クラブ/ビジネス)</u>	20-22	22. <u>協力会社一覧</u>	50
3. <u>催事計画・出展カテゴリー</u>	5	13. <u>搬入出</u>	23-31	23. <u>提出書類</u>	51
4. <u>開催スケジュール</u>	6	14. <u>電気工事</u>	32-35		
5. <u>ビジネス出展</u>	7	15. <u>禁止事項</u>	36		
6. <u>クラブ出展に関する詳細条件</u>	8-11	16. <u>注意事項</u>	37-38		
7. <u>展示イメージ・参考図</u>	12	17. <u>消防法,危険物</u>	39-42		
8. <u>広報/PR</u>	13	18. <u>非常時の対応</u>	43		
9. <u>出展申込後のスケジュール</u>	14	19. <u>宅配サービス</u>	44-46		
10. <u>出展者証・車両証</u>	15-17	20. <u>出展者向けお弁当予約販売</u>	47		

名称	ハムフェア2026（第48回アマチュア無線フェスティバル） ハムフェア公式サイト： https://hamfair.jp/
会期	2026年8月29日（土）・30日（日）〈2日間〉
開催時間	10:00～17:00 ※最終日は15:30まで
入場料	一般 2,000円（税込） / 会員証・障がい者手帳提示の方 1,000円（税込） ※会期中(2日間)有効 22歳未満の青少年無料
会場	有明 GYM-EX （東京都江東区有明一丁目10番1号） ゆりかもめ「有明テニスの森」駅下車 徒歩約5分 りんかい線「国際展示場」駅下車 徒歩約17分 ★会場アクセス https://www.bigsight.jp/organizer/buildings/gym-ex/access.html
主催	<u>一般社団法人 日本アマチュア無線連盟（JARL）</u>
後援	総務省,文部科学省,東京都, NHK ,公益財団法人日本無線協会, 一般財団法人日本アマチュア無線振興協会,日本アマチュア無線機器工業会
協賛	電波新聞社、電波タイムズ社、CQ ham radio、子供の科学



3.催事計画・出展カテゴリー



催事計画

- JARLコーナー** ○特別記念局運用 ○電気の散歩道 ○工作教室 ○イベントコーナー ○JARLデスク ○DXCC申請受付 ○各種展示、相談ほか
- クラブコーナー** ○クラブの技術研究発表、活動紹介、自作品の販売など
- ビジネスコーナー** ○アマチュア無線機器、エレクトロニクスホビー機器、パソコン関連機器、アウトドア関連用品などの展示販売
○書籍、観光土産品などの展示販売
- JAIA関連コーナー** ○日本アマチュア無線機器工業会の加盟会社を中心としたアマチュア無線機器展示など
- 自作品コンテスト** ○自作品コンテスト 入賞作品の展示
- PR活動** ○機関誌JARL NEWSやアマチュア無線専門誌等でPRをするほか、ポスター、リーフレットなどを配布します。

クラブ 出展カテゴリー

アイボール・情報交換・メンバー募集	APRS	中古・パーツ・機器販売	ミリ波・マイクロ波
アプリ・ソフトウェア	海外・DX	デジタル・新技術	無線競技・ラジオスポーツ
アワード	学校・学生	電子工作・DIY・制作物	メディア
アンテナ関連	QRP	バンド・モード限定	モールス・電鍵
移動運用	コンテスト	フリーライセンス・BCL・SWL	宇宙・極地通信
職域・防災	地方本部・支部・地域		

ビジネス 出展対象

アマチュア無線機器	エレクトロニクスホビー機器	パソコン関連機器	アウトドアなどの製造	販売	出版
-----------	---------------	----------	------------	----	----

4.開催スケジュール



	8:00	9:00	10:00	11:00	12:00	13:00	14:00	15:00	16:00	17:00	18:00	19:00
8月28日(金) 搬入日		9:00~18:00 ビジネス設営・搬入									18:00~19:00 残業 (有料)	
					12:00~18:00 クラブ設営・搬入							
8月29日(土) 会期初日	8:30~10:00 出展者準備	10:00~17:00 ハムフェア開催									18:00~19:00 残業 (有料)	
	出展者証着用	出展者証(出展者)/入場用リストバンド(来場者)着用										
8月30日(日) 会期最終日/搬出	8:30~10:00 出展者準備	10:00~15:30 ハムフェア開催						15:30~搬出		18:00~19:00 残業 (有料)		
	出展者証着用	出展者証(出展者)/入場用リストバンド(来場者)着用						15:45 電気供給停止				

8月29日(土)		8月30日(日)	
08:30	出展者通用口から入場可	08:30	出展者通用口から入場可
09:30	朝礼(館内放送)	09:30	朝礼(館内放送)
09:40	朝礼終了	09:40	朝礼終了
09:45	開場予告場内一斉放送	09:50	開場予告場内一斉放送
	テープカット(会場入口)	09:55	人員配置完了
09:50	人員配置完了	10:00	開場 一般入場開始
10:00	開場 一般入場開始		
16:30	閉場予告一斉放送	15:00	閉場予告一斉放送
17:00	閉場 一般入場者退場終了	15:30	閉場 一般入場者退場
17:05	通用口を除いて施錠	16:00	搬出撤収作業開始
	場内照明一時消灯(予定)		
18:00	通用口施錠	19:00	終了

会期中の入場は、出展者は出展者証、一般来場者は入場者用リストバンド、スタッフはスタッフ証の着用を必須とします。

時間外作業 (有料)

規定作業時間外の作業を希望する場合には、事前に「残業届」を運営センターに提出してください。

アマチュア無線フェスティバル実行委員会が許可した場合に限り、時間外作業が可能となります。

8/28(金) 18:00~19:00 有料 30分につき¥20,000(税込)を請求します。 ※現地精算(現金)のみ

8/29(土) 18:00~19:00 有料

8/30(日) 18:00~19:00 有料

■ 出展区分・出展プラン

ビジネス出展

無線機器・関連製品の展示、販売、新製品PRなど、企業・団体による出展プランです。

小間の大きさは1小間8.82㎡(2.97m×2.97m)を基本小間として、次のAからCまでのタイプと小間数が選べます。

小間割例(Aタイプ2小間の場合)

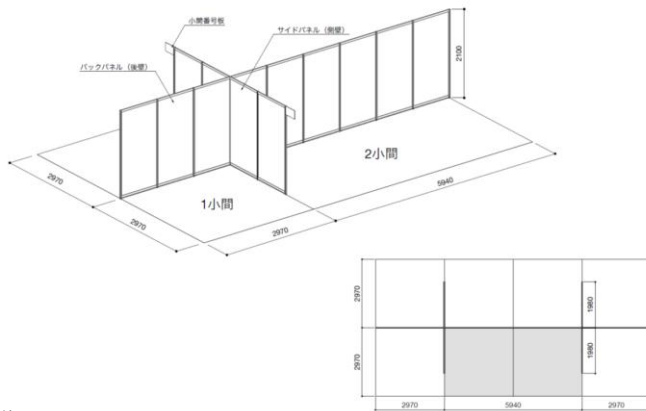

(単位 = mm)

小間割例(Bタイプ4小間の場合)

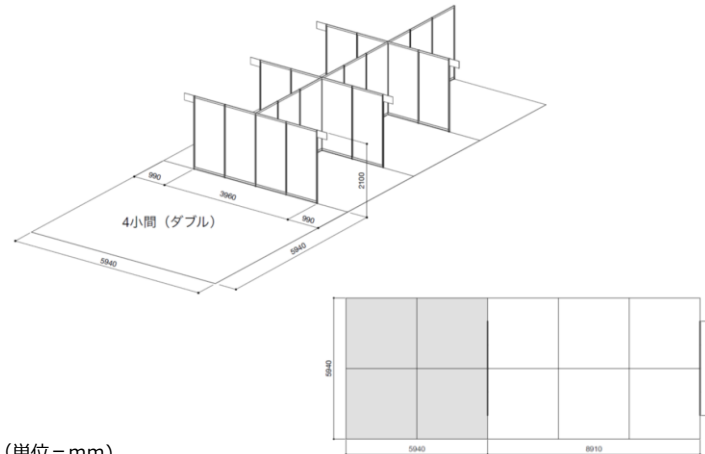

(単位 = mm)

○賛助会員にご登録いただいた団体は、出展料5%を割引します。

搬入出車両待機場の収容台数に限りがあるため、車両台数を制限させていただいております。

・ビジネス出展者 1小間あたり2台分を申込みいただけます。

※有料 1台 6,000円
2台 12,000円

Aタイプ (単列・シングル小間)

出展料(消費税込)		出展者証
1小間	253,000円	5枚 付
2小間	462,000円	10枚 付
3小間	660,000円	12枚 付
4小間	880,000円	14枚 付

Bタイプ(複列・ダブル小間)

出展料(消費税込)		出展者証
4小間	825,000円	14枚 付
6小間	1,155,000円	18枚 付

Cタイプ(スペース小間)

出展料(消費税込)		出展者証
6小間	1,155,000円	18枚 付
8小間	1,485,000円	22枚 付

●Cタイプ (スペース小間のお申し込みは6小間以上に限りませ

●出展料はBタイプと同額です/消費税込 [目次に戻る](#)

6. クラブ出展に関する詳細条件

出展タイプ	壁面パネル	テーブル	イス	出展者証	電気申請	高さ制限	車両進入	車両証申込み※
プレミアム	○	1小間：1 2小間：2	1小間：2 2小間：4	1小間：3 2小間：4	可	原則 2.7m 以内	○	1小間：1 2小間：2
レギュラー	—	1小間：1 2小間：2	1小間：2 2小間：4	1小間：2 2小間：3	可	原則 2.7m 以内	○	1小間：1 2小間：2
エコ	—	—	—	1小間：2 2小間：3	可	原則 2.7m 以内	○	1小間：1 2小間：2
テーブル	—	テーブル 1/2ス ペース	1脚	1枚	不可	床面から 1.5m以内	手運びのみ	—

※搬入出車両証は出展料には含まれておらず、有料での申込みとなります。

※搬入出車両待機場の収容台数に限りがあるため、車両台数を制限させていただいております。

出展料	小間サイズ
プレミアム 1小間 (会員42,600円/一般47,600円)	1.98m×1.98m
プレミアム 2小間 (会員71,200円/一般79,500円)	3.96m×1.98m
レギュラー 1小間 (会員34,900円/一般39,900円)	1.98m×1.98m
レギュラー 2小間 (会員59,800円/一般68,100円)	3.96m×1.98m
エコ 1小間 (会員29,700円/一般34,700円) スペースのみ	1.98m×1.98m
エコ 2小間 (会員49,500円/一般57,800円) スペースのみ	3.96m×1.98m
テーブル出展 (会員/一般共通 15,000円) テーブル・椅子付	

【小間サイズ (参考)】

▼プレミアムタイプ

1小間：約**1.98m × 1.98m**
2小間：約**3.96m × 1.98m**

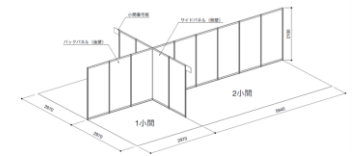

▼レギュラータイプ/エコタイプ

1小間：約**1.98m × 1.98m**
2小間：約**3.96m × 1.98m**

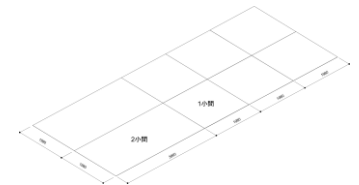

テーブル出展について

テーブル出展は、個人や少人数での活動紹介など、比較的コンパクトな展示を想定した出展形態です。

※テーブル出展では電気設備の申込みはできません。

テーブル出展（注意事項）

※出展物および装飾は、**テーブル上のみ**としてください。

※高さ制限は、**床面から1.5m以内**とします。

※テーブル出展は、**同一名義にて1小間（机1/2台）**までお申込みいただけます。

追加のイスはお持込み又はレンタルができます。

※テーブル出展は搬入出車両のご利用はできません。搬入出の際は手運び又は宅配サービスをご利用ください。

※申込数が予定枠を上回った場合は、会場レイアウトの都合により、初出展の方を優先のうえ、抽選または調整を行う場合があります。

ポスター出展について

ポスター出展は、クラブ活動や個人の取り組み等をポスター形式で紹介する展示型の出展形態です。

ポスター出展（注意事項）

※入稿データの解像度や画像品質により、仕上がりに差が生じる場合がございます。仕上がりの画質・色味・鮮明さ等について、主催者では対応いたしかねますので、あらかじめご了承ください。

※ポスター出展は展示のみの形式となります。

※会期中、出展者がポスター前に常駐して説明を行うことはできません。

※公序良俗に反するもの、他人を過度に批判し誹謗中傷するもの等、ハムフェアにふさわしくない内容であると実行委員会が判断したものについては、掲示をお断りすることがあります。その場合でも、出展料は返金しません。

6. クラブ出展に関する詳細条件

ビジネス・クラブ小間 基礎小間形状

ビジネス小間(W2970×D2970× H2100)

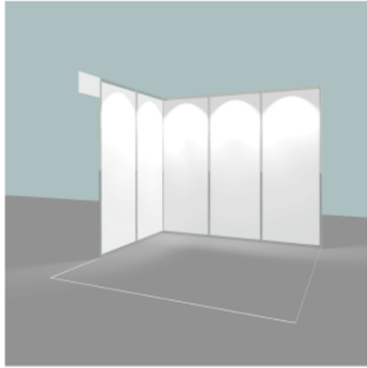

クラブ小間(W1980×D1980× H2100)

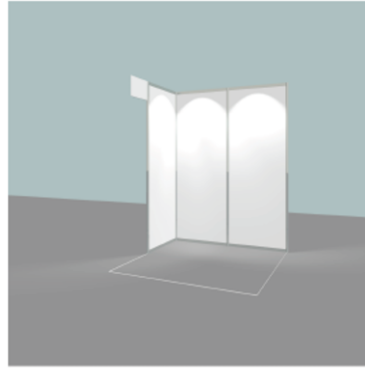

※1小間(角小間)のイメージ

システムパネル説明

パッケージブースは基礎小間のシステムパネルを使用します。

- 1.システムパネルは、白ベニヤパネルとアルミポール、アルミビームで構成されています。
- 2.基礎壁面は芯々990mm毎にアルミポール(柱)が入ります。
- 3.壁面となる白ベニヤ(3mm)には画鋸、釘等の打ち込み、接着剤の利用、壁紙を直接貼ることは出来ません。

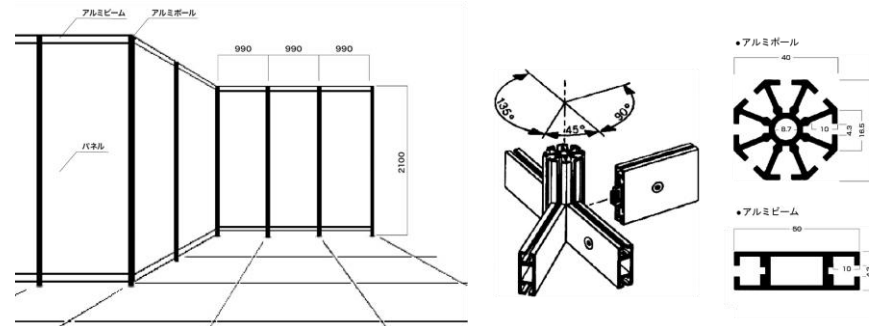

パネル等の取付説明

パネルの取付けは以下2種の方法をお願いします。

- ① S管+チェーンまたはテグス等で吊り上げる方法
- ②ベルクロテープで固定する方法

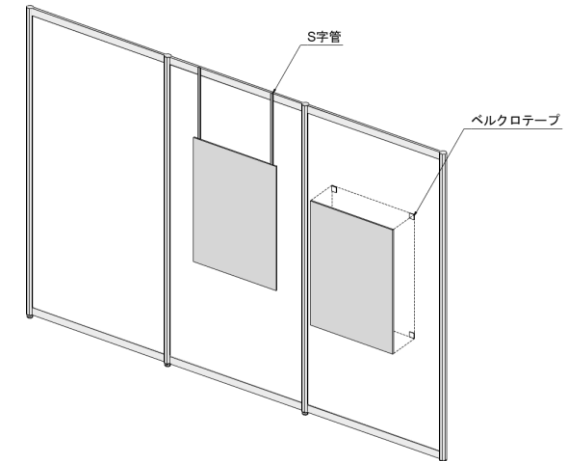

- システムパネルはリース品です。取り扱いの際は十分ご注意ください。
- システムパネルは、塩ビパネル(白色)とアルミポール、アルミビームで構成され、約1m毎にアルミポール(柱)が入ります。
- 基礎小間の立面図/1mごとにアルミポールが立ちます。

壁面となるベニヤ(4mm)には画鋸、釘等の打ち込み、接着剤の利用、壁紙を直接貼ることは出来ません。

出展の条件

- (1) 2日間をとおして出展していただきます。
- (2) 出展する団体は、以下の各項目に照らし、実行委員会で審査のうえ出展を決定します。
 - 同一募集期間内の2回以上の応募、同一団体による複数のお申込みはできません。
 - 申し込みの出展内容が、アマチュア無線フェスティバルの開催趣旨にそぐわない場合、政治・宗教活動と見られる場合やそれに準じる場合、公序良俗に反する場合は、出展を認めません。
 - 違法コピーや著作権の侵害、個人情報保護法に触れるもの等、法令に反する展示・販売は禁止します。
特に、電波法令上、我が国において使用を許可されることのない機器の展示・販売等は厳に禁止します。
 - 公序良俗に反すると実行委員会が判断する物品の展示・販売等はできません。
 - 食品等の販売は、食品の衛生管理上、実行委員会が指定した団体以外はできません。
 - 過去の行状に照らし、実行委員会の裁量で、出展を認めないことがあります。
- (3) 審査の内容・結果に関するお問い合わせには、一切お答えしません。
- (4) 出展承認後も、以下の点にご留意ください。
 - 小間は、実行委員会の承認なしに変更、譲渡、貸与、共同使用等を行うことはできません。
 - 出展承認後も、実行委員会の判断で小間数の調整をする場合があります。

(2)の各項目に照らし、実行委員会の判断により、会期中でも出展許可を取り消す場合があります。

- 出展にあたっては、各種法令および会場規則を遵守してください。
- 危険物の持込みや禁止事項があります。詳細は「出展の手引き」を必ずご確認ください。

注意事項

【クラブ出展 / ビジネス出展】

出展内容、出展カテゴリー、会場全般の構成などを考慮して実行委員会が小間位置の決定を行います。

レギュラータイプ・エコタイプの展示アイデア

※壁面パネルがない出展タイプでも、工夫次第で展示は可能です。

例)

- ・自立式スタンド等を用いた、クラブ旗・横断幕の掲示
- ・イーゼルやスタンドパネルによるポスター展示
- ・卓上スタンドを活用したチラシ・QSLカード類の掲示

※これらの什器類は出展プランには含まれておらず、持ち込みまたは[オプションのレンタル](#)をご検討ください。

※展示例イメージ

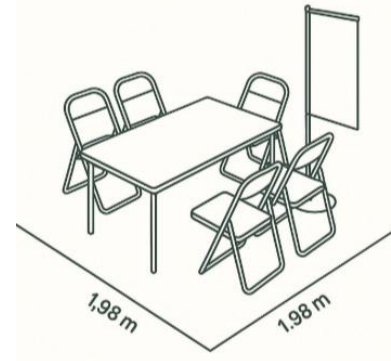

※参考：レンタル可能な什器例（オプション）

1	2	3
シングルハンガー	シングルハンガー(加-L)	ハンガー用バー
W1010/D410/H1050~1750 ¥ 3,300	W1010/D410/H1050~1750 *ハンガー別途 ¥ 3,300	*別途シングルハンガー ご注文下さい ¥ 1,100

テーブル出展の展示アイデア

※テーブル出展は、テーブル1/2スペースを使用した展示となります。

出展スペースの大きさ： 幅90cm×奥行60cm×高さ約70cm

※テーブルは幅180cm

イスは1脚付きます。

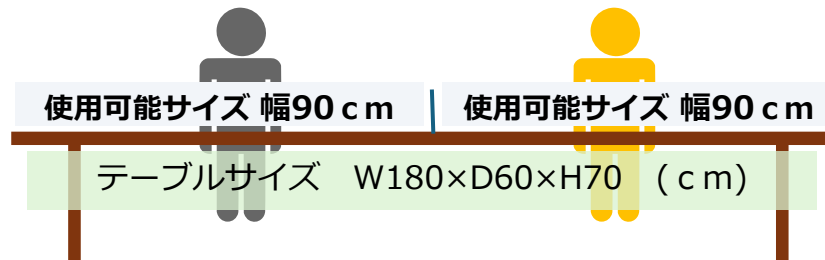

※配置イメージ図です。実際の設営は会場条件により異なる場合があります。

※展示例イメージ

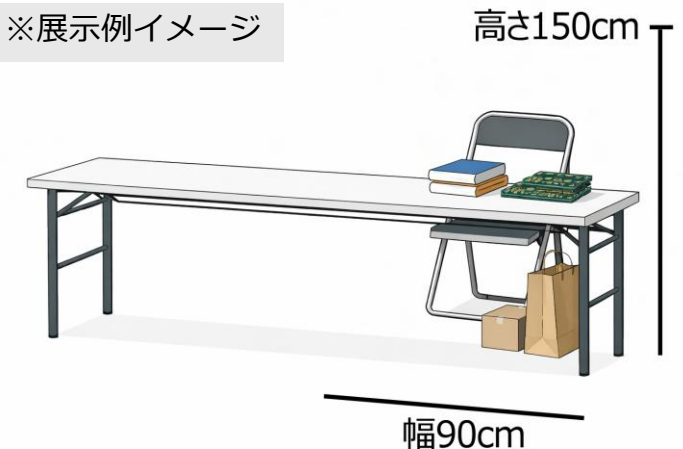

□ 出展者ページ 出展者向けのお知らせはハムフェア.jp内「[ご出展の方へ](#)」にて順次ご案内いたします。

- ・ 出展の手引き
- ・ 出展者証・搬入出車両証の購入申請
- ・ ご出展者向けFAQ
- ・ 宅配便
- ・ お弁当・ドリンク申込み など

□ 出展者向け説明について

出展者説明会および小間位置抽選会は実施いたしません。

なお、出展案内では出展者向け説明動画の公開を予定しておりましたが、動画配信は行わず、ご不明な点は個別のお問い合わせにて対応させていただきます。出展に関するご案内は、本手引きおよび公式サイトをご確認ください。

□ ポスター・ロゴデザイン について

ハムフェアの公式ポスターおよびロゴデータは、ダウンロード形式で提供します。

今年は印刷物の配布は行わず、データでの提供とさせていただきます。ダウンロードサイトに記載する利用規約を遵守のうえ、印刷物、WebサイトやSNSでの告知にご活用ください。

https://hamfair.jp/48th_lcs



□ その他

来場者向け入場チケット販売および会場内飲食（キッチンカー）に関する情報は、公式サイトにて随時更新します。

最新情報は[公式サイト](#)をご確認ください。

出展申込後のスケジュール

出展申込後から搬入日（ハムフェア2026）までの
主な手続きとスケジュールをご確認ください。



申込
締切

出展者証・車両証の申込み 締切

7月31日 (金) まで

Webフォーム (Googleフォーム) よりお申込みください。

申込
締切

施工等の申込み 締切

7月24日 (金) まで

装飾施工届、備品リース申込書、電気工事届、
床面工事届、消防関係禁止行為解除申請書 など



ハムフェア2026の会場へご来場いただき、
ご協力をお願いいたします。



出展者証の追加について	<p>出展料に含まれる規定枚数以外で出展者証の追加を希望の場合は、有料で追加することができます。 <u>規定枚数分のお申込は不要です</u></p> <p>出展者証の追加をご希望の場合はweb申込みをご利用ください。(代表者・連絡者限定) 搬入日・会期中は会場でも販売しておりますが、混雑が予想されるため事前にご準備いただけますよう ご協力をお願いいたします。</p>
販売価格	追加出展者証：1枚 2,000円(税込)
購入方法	①事前販売： web申込み 申込〆切7/31(金) [発送] 8月上旬に付属の出展者証とあわせて連絡者宛にお送りします。 <u>複数宛先への分割発送などはお承りしておりません。</u>
JARL会員割引について	②当日販売：ハムフェア会場(有明GYM-EX) 搬入日 14:00 - 17:00 会期中 8:30 - 17:00 JARL会員証(ライフメンバー証含む)提示で1,000円 会員証はコピー不可。 ※代表者・連絡者による事前web申込みのみコールサインのみで申込み可としています。 <u>ハムフェア会場での会員割引は会員証コピーは対応不可です。会員証(原本)の提示がない場合は割引対象外となりますのでご注意ください。</u>
22歳未満の青少年出展者証	22歳未満の青少年 出展者証は無料です。※出展者証は必要です。 申込方法 ①事前web申込み ②当日申込み ハムフェア会場(有明GYM-EX) 搬入日 14:00 - 17:00 会期中 8:30 - 17:00



搬入出車両証 追加について

会場内へ搬入出する場合、「搬入出車両証」が必要となります。搬入出時は搬入出車両証をフロントガラスに提示の上、警備員の案内に従ってください。

搬入出車両証を追加希望の場合は、有料で追加することができます。

販売価格

搬入出車両証 1台 6,000円（3日間有効）

購入方法

- ①当日販売：ハムフェア会場(有明GYM-EX) 搬入日14：00 - 17：00
会期中 8：30 - 17：00
- ②事前販売 [[Webフォーム](#)] 申込〆切7/31(金)

搬入出車両待機場の収容台数に限りがあるため、車両台数を制限させていただいております。

利用希望総台数が搬入出車両待機場の収容台数を超える場合は、別途調整することがあります。

- ・クラブ出展者 1小間 1台 / 2小間 2台
- ・ビジネス出展者 1小間あたり2台分を申込みいただけます。

障がい者用の駐車場に ついて

会場には身障者用駐車スペースを若干数 設けております。

ご利用の際は、車両待機場入口にて障害者手帳のご提示のうえスタッフの指示に従ってご利用をお願いいたします。

- ※利用可能時間 29(土)10：00-17：00
30(日)10：00-15：30

出展者証・車両証 申請の流れ

出展者証（規定枚数内）は出展料に含まれます。
車両証・出展者証は有料で追加購入できます。



① 事前販売 (web申込み)

申込期限：7月31日(木)まで

【代表者・連絡者 限定】

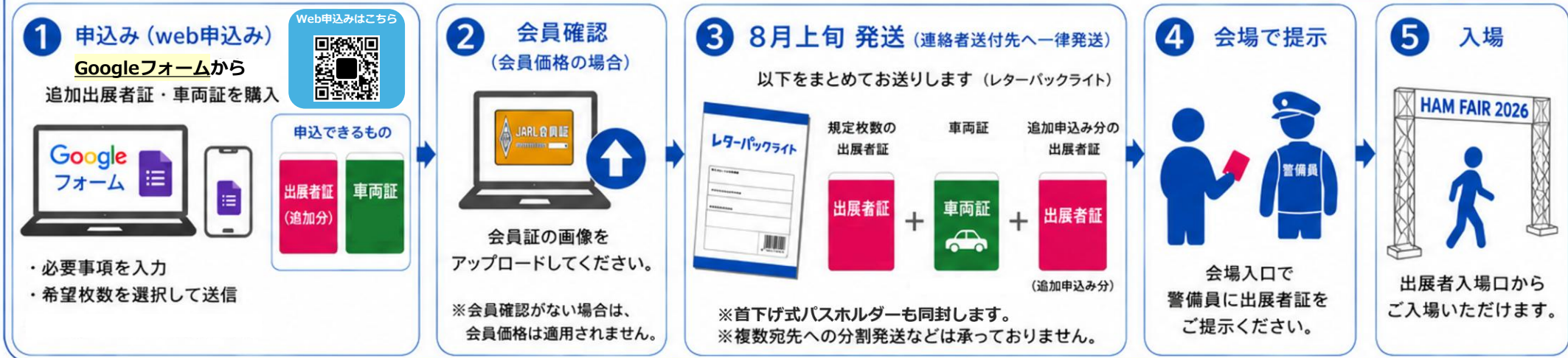

② 当日販売 (会場で購入)



① 発送について (共通)
事前販売 (web申込み) で購入された出展者証・車両証は、8月上旬に「連絡者送付先」へ一律で発送します。
※複数宛先への分割発送などは承っておりません。

22歳未満出展者証について
22歳未満の青少年 出展者証は無料です。
※出展者証は必要です。
年齢確認があります。

ポイント

- ・出展者証は、出展者ご本人様のみ有効です。
- ・22歳未満の青少年 出展者証は無料です (出展者証は必要です)。
- ・追加出展者証の会員価格は、会員証の確認 (web=アップロード、当日=提示) が必要です。
- ・複数宛先への分割発送などは承っておりません。

🕒 当日申込みの受付時間
ハムフェア会場 (有明GYM-EX)
搬入日 14:00~17:00
会期中 8:30~17:00
※JARL会員証 (ライフメンバー証含む) 提示で1,000円 (税込) でご購入いただけます。

11.出展料の納入

納入期日

出展団体は、7/31(金)までに御請求書記載の指定口座へお振込みください。

お支払い方法：銀行振込 / 郵便振替

納入期日：7月31日(金)

【振込先】 口座名義 / 加入者名：一般社団法人日本アマチュア無線連盟			
三菱UFJ銀行	駒込支店	当座預金	口座：9003391
ゆうちょ銀行 (金融コード 9900)	019 (ゼロイチキユウ店)	当座預金	口座：0318694
郵便振替口座	00120-2-318694		

※ 必ず、通信欄に「出展番号と団体名」を記入してください。

入金と出展団体様の照合をスムーズに行うため、必ず「出展番号」の明記をお願いいたします。
お手数をおかけいたしますが、ご協力のほど、何卒よろしくお願い申し上げます。

- ※ 郵便振替・銀行振込で出展料等を納入された場合は、改めて領収書は発行いたしませんのでご了承ください。
- ※ 送金手数料は出展者様のご負担でお願いいたします。

【追加申込分のお支払いについて】

出展料と、追加出展者証・搬入出車両証は別申込となります。

追加出展者証・搬入出車両証は、出展許可後にご案内する専用Webフォームからお申込みください。

お申込みされた分の金額をお振込みいただきます。

なお、出展料と追加申込分をまとめてご送金いただく場合は、申込フォームの備考欄にその旨をご記入ください。

※追加出展者証・搬入出車両証について、クラブ・一般出展者様への請求書の発行は行っておりません。

※ビジネス出展者様へは請求書をお送りします。

11. 出展料の納入

郵便振替をご利用の際は郵便局の振替用紙をご利用の上、郵便振替口座へご送金ください。

■ 払込取扱票記入方法

※「払込取扱票(青色)」は郵便局にご用意があります。記入した「払込取扱票」は対応ATMでご利用いただけます。

払 込 取 扱 票											
00	口座記号番号										
0	0	1	2	0	2	3	1	8	6	9	4
金額 ※お支払い金額を必ず記入											
加入者名 一般社団法人日本アマチュア無線連盟											
料金 *料金と備考は未記入											
※ 出展No. 260 - △△△ 出展団体名 ○○△△□□×× ※出展番号はご請求書または封筒の宛名に記載されています。 代表者名 電波太郎											
※ お振込みの際は依頼人名欄に「出展番号」をご記載いただきますようお願いいたします。											
※ 送金手数料は出展者様のご負担でお願いいたします。											
※ 搬入出車両待機場の利用は有料です。搬入出車両待機場をご利用される場合は「搬入出車両証」のご購入をお願いいたします。											
※ 納入された出展料などは、原則としてご返金できませんのでご了承ください。											
※ 期日までにお支払いいただけない場合は、出展をお断りする場合がありますので、予めご了承ください。											
※ 「払込取扱票(青色)」は郵便局にご用意があります。記入した「払込取扱票」は対応ATMでご利用いただけます。											
※ 裏面の注意事項をお読みください。ゆうちょ(承認番号 第 号) これより下部には何も記入しないでください。											
※ 各票の※印欄は、ご依頼人において記載してください。											
※ 通信用欄											
※ 日附印											
※ 切取らないでください。											
※ 記載事項を訂正した場合は、その箇所を訂正印を押してください。											
※ この受領証は、大切に保管してください。											

- 期日までにお支払いいただけない場合は、出展をお断りする場合がありますので、予めご了承ください。
- 納入された出展料などは、原則としてご返金できませんのでご了承ください。
- 搬入出車両待機場の利用は有料です。搬入出車両待機場をご利用される場合は「搬入出車両証」のご購入をお願いいたします。

郵便局でのお手続きが難しい場合には、下記の銀行口座へのお振込みも承りますのでご利用ください。

※お振込みの際は依頼人名欄に「出展番号」をご記載いただきますようお願いいたします。

※送金手数料は出展者様のご負担でお願いいたします。

12.出展規定 (クラブ/ビジネス)

一般規定 【クラブ出展】

クラブ小間の大きさは1小間 3.92m^2 ($1.98\text{m}\times 1.98\text{m}$)を基本小間として、プレミアムタイプ、レギュラータイプ、エコタイプ それぞれ小間数が選べます。

プレミアムタイプは、隣接する小間との境界に、高さ2.1mのパネルを設置します。小間の間仕切りは、厚さは3mmの白色ベニヤパネルとアルミ支柱により構成されています。パネルとアルミ支柱はリース品ですので、取り扱いには充分注意してください。

クラブレギュラータイプとエコタイプは、隣接・背面ともパネルの設置は出来ません。展示物は隣接・背面のクラブとの境界からはみださないように配置してください。

一般規定 【ビジネス出展】

ビジネス小間の大きさは1小間 8.82m^2 ($2.97\text{m}\times 2.97\text{m}$)を基本小間として、AからCまでのタイプと小間数が選べます。

隣接する小間との境界に、高さ2.1mのパネルを設置します。小間の間仕切りは、厚さは3mmの白色ベニヤパネルとアルミ支柱により構成されています。パネルとアルミ支柱はリース品ですので、取り扱いの際は十分ご注意ください。

高さ規定 【クラブ/ビジネス共通】

出展造作物の高さは原則として2.7m以下です。

造作物の高さには社名板、ノボリ、旗、アドバルーンなども含まれますので注意してください。

展示アンテナ・タワー等の高さは10m以下厳守とします。4.5m以上の高さでは、アンテナやタワー などでも、純正の展示品以外の装飾品などの飾りつけは禁止です。また、高さの上限は10mとします。アンテナ等の展示物が上部でも自社（各自）の小間からはみださないように配置してください。

テーブル出展の高さ規定は出展物および装飾は、**テーブル上のみ**としてください。高さ制限は、**床面から1.5m以内**とします。

12.出展規定 (クラブ/ビジネス)

2.7mを超える装飾を必要とする場合は、必ず7月24日(金)までに実行委員会へ図面を提出し審査を受けてください。
また、小間装飾の内容については、会場側の許可がおりない場合もありますのでご了承ください。
実行委員会の許可を受けた場合でも、高さ2.7mを超える装飾につきましては、隣接小間の境界から1mセットバックの条件で高さ4.5mまでとします。(通路側につきましてはセットバックする必要はありません。)
高さ制限についての詳細は、実行委員会へお問い合わせください。

装飾規定
【クラブ/ビジネス共通】

※網かけ部分は4.5m以下、白地部分は2.7m以下

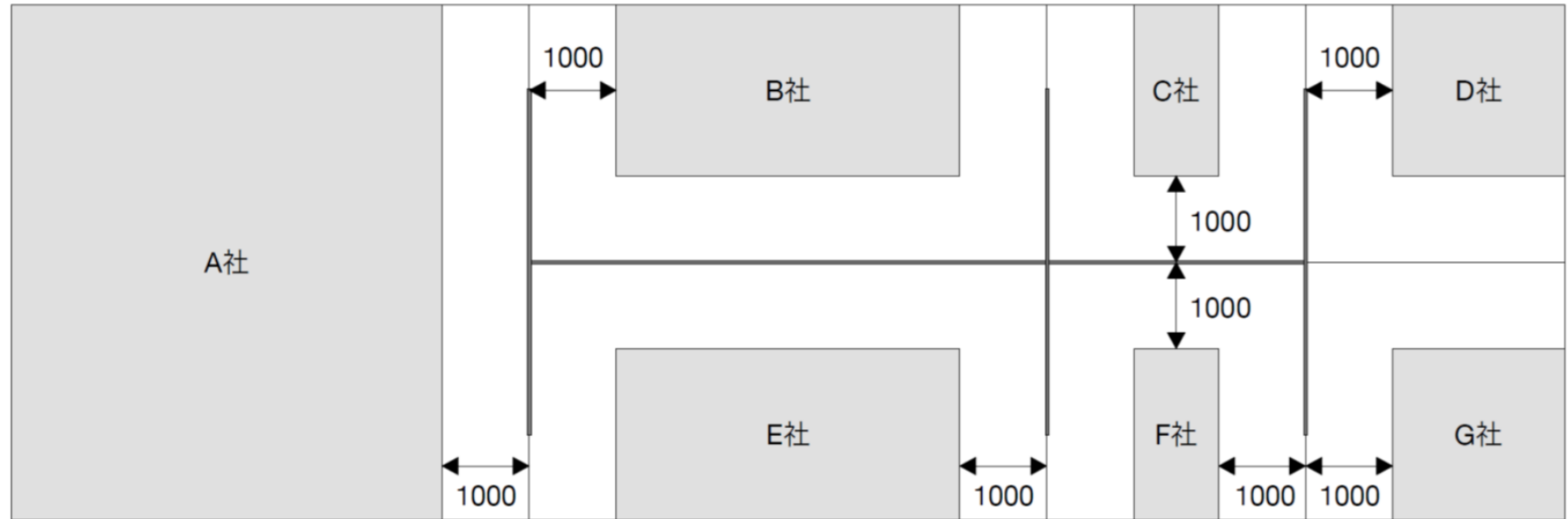

ステーワイヤーは必ずブース内で処理してください。

また、小間境界パネル・背面パネルや会場の設備・建造物にステーワイヤーは固定できません。

12.出展規定 (クラブ/ビジネス)

床面工事 (アンカーボルト) のお 申込みについて

※昭栄美術への各種提出は、専用の「[出展者オーダーサイト](#)」にて行っていただきます。

ログインに必要なID/パスワードおよび出展者オーダーサイトの操作マニュアルは、7月上旬に昭栄美術よりメールで配信予定です。
オーダーサイトへのアクセスはメール配信後に可能となります。

1. アンカーの会場申請は主催者が取り纏めますので打設を希望する出展者の方は床面工事届出書を7月24日(金)までにご提出ください。
2. 打設可能なアンカーは芯棒打込み式のオールインアンカー（下図参照）のみです。
3. アンカーはピットから200mm以上離して打設してください。
4. ドリル径17mmを超える穴開けは禁止です。
5. 撤去時は床からの露出箇所をサンダーで切り落としてください。
ハンマーでの打込・引き抜きは禁止です。
6. アンカー打ち込みに際して床復旧協力費 ¥ 1,650/本（税込）を出展者にご負担いただきます。 後日、昭栄美術より請求させていただきます。

※違反があった際は、別途で破損復旧費用を請求します。

※事前申請外の無許可のアンカーを打設されている場合は、即時の撤去命令と違約金を請求します。

小間内の天井・二階建て構造

小間に天井をつけることは原則として禁止します。(テント等の設置も出来ません。)

出展物の持つ効果が活かされない、展示目的が果たされない場合のみ、7月24日(金)までに実行委員会へ図面提出のうえ相談してください。

二階建て構造の工作物は認められません。

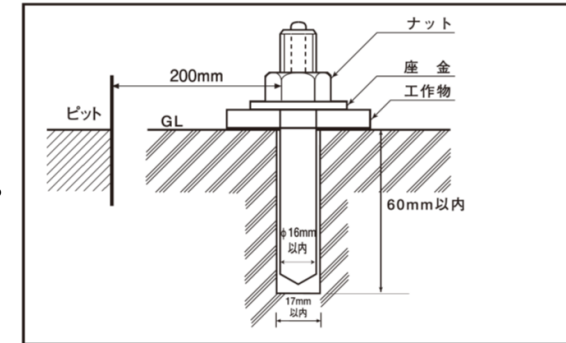

アンカーボルト(オールインアンカー)

天井・二階建て 構造について

13. 搬入出の流れ(概要)

スムーズな搬入出のため、下記の流れに沿って進めてください。

搬入時(会場へ荷物を搬入する流れ)

1 車両証準備



事前にWebで申請・取得した車両証をご用意ください。

2 車両待機場へ



誘導に従い、車両待機場へお進みください。

3 警備員案内



警備員の指示に従ってください。

4 会場内進入または手運び



警備員の指示に従い、会場内へ進入するか、手運びで搬入してください。

5 搬入



各ブースまで荷物を搬入してください。

6 車両移動



搬入後は、速やかに車両を所定の場所へ移動してください。

搬出時(会場から荷物を搬出する流れ)

1 車両待機場へ



誘導に従い、車両待機場へお進みください。

2 整理券受取



警備員から整理券を受け取ってください。

3 順次案内



整理券の番号順に、警備員がご案内します。

4 搬出



警備員の指示に従い、荷物を搬出してください。

5 退出



搬出後は、誘導に従ってご退出ください。



ご注意

- ・車両証は必ずダッシュボードの見えやすい場所に掲示してください。
- ・警備員の指示に必ず従ってください。
- ・混雑緩和のため、時間に余裕をもって搬入出してください。

ハムフェア2026の会場へご来場いただき、ご協力をお願いいたします。



13.搬入出

周辺MAP

搬入出ルート

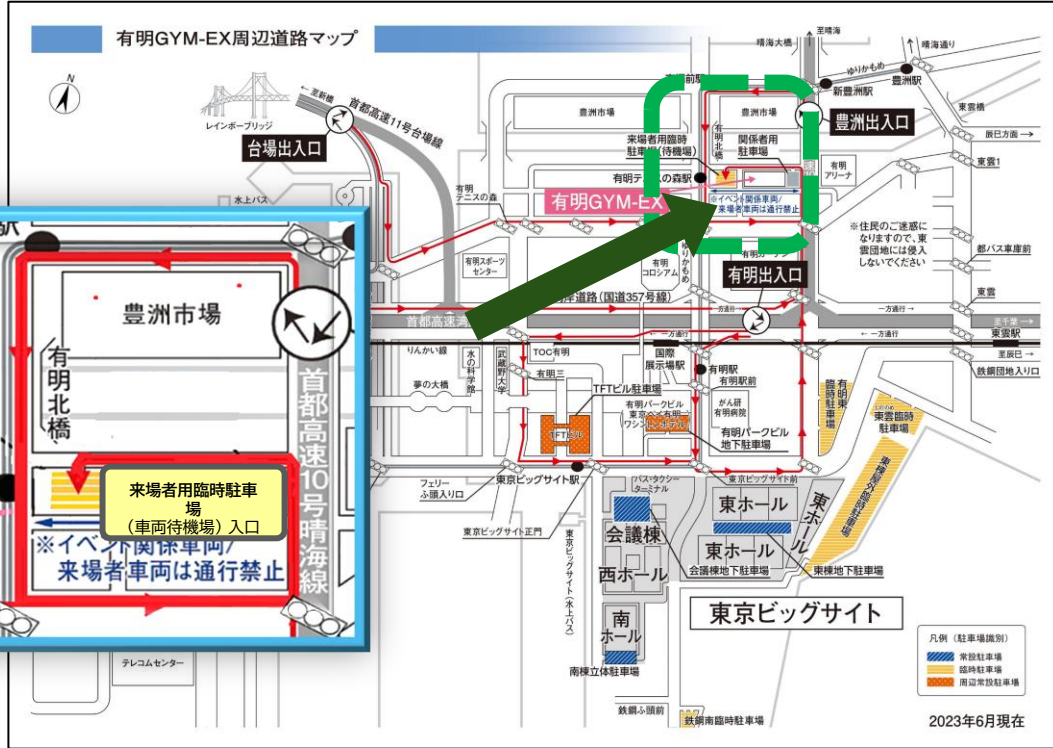

搬入出ルート

▲ 搬入出口 W9,400 H4,000 → 車両動線



搬入出車両証について

「ハムフェア2026」の搬入出で有明GYM-EX会場内の車両進入には「搬入出車両証」が必要となります。

搬入出車両証には、小間番号・出展団体名・携帯電話番号を記入してください。

13.搬入出 会場内車両進入可能エリア

■ 車両進入について

- ・ 車両進入可能範囲のみ進入可
- ・ 会場内駐車不可
- ・ 搬入後は速やかに退出

■ 手運び搬入について

- ・ 台車等による搬入可能
- ・ テーブル出展は手運びのみ
- ・ 路上駐車禁止



13.搬入出

日付		車両進入可能時間	車両待機場場 ※要車両証	作業
8月27日 (木)	事務局施工のみ	15 : 30-22 : 00	—	事務局施工 線引き
8月28日 (金)	朝 : 搬入整理券配布 (車両待機場場入口)	9 : 00~18 : 00 ビジネス出展 12 : 00~18 : 00 クラブ出展	8:30-18:00	設営・搬入
8月29日 (土)	会場内車両進入禁止		8:00-18:00	会期初日
8月30日 (日)	朝 : 搬出整理券配布 (車両待機場場入口) 16:00 : 会場内進入開始(予定)	15 : 30~19 : 00 ※18 : 00以降は残業申請(有料)が必要	8:00-19:00	会期2日目・搬出

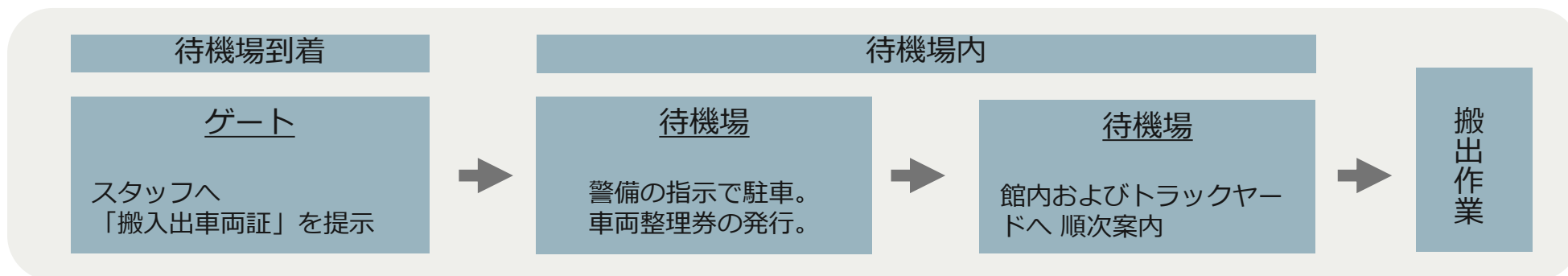

手運びによる搬入出
(搬入出車両証が必要)

搬入・搬出の際、館内への車両乗り入れをせずに、待機場から台車等での手運び作業をすることもできます。ハムフェア閉場後、車両待機場から台車等による手運びを開始してください。

8月28日（金）：搬入日

搬入開始時間 ビジネス出展9：00～/クラブ出展12：00～会場内への車両の乗り入れ可能となりますので「来場者用臨時駐車場」内で待機し、警備員の誘導に従って会場内への移動をお願いいたします。

搬入の流れ

1. 「搬入出車両証」を車両のフロントガラスに掲示のうえ、「来場者用臨時駐車場」入口にお越しください。
※車両待機場を經由せずに、直接会場内へは入れません。
2. ゲートで会場内への「車両進入あり」「車両進入なし（手運び）」を警備員に伝えてください。警備員が車両待機場内へ誘導します。状況により、整理券を配布してご案内することがあります。

会期中の臨時搬入 について

3. aー車両進入あり 警備員が会場内へ車両を誘導します。
- bー車両進入なし 車両待機場から台車等による手運びを開始してください。
(手運び搬入)

搬出の流れ

8月29日（土）：会期初日 ※会場内への乗り入れは出来ません

- ・「搬入出車両証」を車両のフロントガラスに掲示のうえ、「来場者用臨時駐車場」入口にお越してください。

追加搬入については、8時から10時まで係員の指示に従って会場の搬入口に停車し、搬入物を車両から積み下ろしてください。作業完了後は速やかに車両を移動してください。
(関係者用駐車場は、事務局指定車両以外の駐停車はできません。)

8月30日（日）：会期2日目、搬出日

1. 「搬入出車両証」を車両のフロントガラスに掲示のうえ、「来場者用臨時駐車場」入口にお越してください。

※車両待機場を經由せずに、直接会場内へは入れません。

2. 会場内への「車両進入あり」「車両進入なし（手運び）」を警備員に伝えてください。
警備員が車両待機場内へ誘導します。「車両進入あり」の場合は、整理券を配布し、搬出が開始した際に警備員が順番に誘導します。
3. 車両進入あり 警備員が会場内へ車両を誘導します。(16時予定)
整理券の番号順に会場内へご案内となります。車を進入される方は早めにお車にて待機をお願いいたします。

13.搬入出

開催スケジュール

	8:00	9:00	10:00	11:00	12:00	13:00	14:00	15:00	16:00	17:00	18:00	19:00	
8月28日(金) 搬入日		9:00~18:00 ビジネス設営・搬入									18:00~19:00		
					12:00~18:00 クラブ設営・搬入						残業(有料)		
8月29日(土) 会期初日	8:30~10:00 出展者準備	10:00~17:00 ハムフェア開催										18:00~19:00	
	出展者証着用	出展者証(出展者)/入場用リストバンド(来場者)着用									残業(有料)		
8月30日(日) 会期最終日/搬出	8:30~10:00 出展者準備	10:00~15:30				ハムフェア開催		15:30~搬出			18:00~19:00		
	出展者証着用	出展者証(出展者)/入場用リストバンド(来場者)着用						15:45 電気供給停止			残業(有料)		

会期中の入場は、出展者は出展者証、一般来場者は入場者用リストバンド、スタッフはスタッフ証の着用を必須とします。

車両待機場利用時間

8月28日(金) 搬入日	8月29日(土) 会期初日	8月30日(日) 搬出日
08:30-18:00	08:00-18:00	08:00-19:00

搬入出のご注意

- ・会場周辺の道路への駐車は道路交通法等により禁止されていますので、駐車場以外には駐車しないでください。
- ・8月29日(土)は、館内への乗り入れは出来ません。駐車場のみご利用いただけます。
- ・館内に乗り入れできる車両は、館内スペースの関係上、制限されます。館内が混雑している場合は、別に指定する車両待機場にてお待ちいただくことがございますので、あらかじめご了承くださいますようお願いいたします
- ・駐車スペースの関係上、出来るだけ2t車以下の車両のご利用をお願いいたします。
- ・展示物等の盗難・紛失等のトラブル防止のため、搬入出の作業は複数人で行っていただきますようお願いいたします。
- ・搬入出の際に会場内の混雑が予想されます。搬入の際には展示物等を車両から降ろしたら速やかに車両待機場へ車両を移動してください。搬出の際にも作業が完了した際には速やかに館外への車両移動にご協力ください。
- ・会場内では、周りの状況に注意して安全な運転をお願いいたします。
- ・大変な混雑が予想されますので、出展者の皆様にはなるべく搬出車両の台数削減にご協力をお願いいたします。
- ・車両待機場は、18時（搬出日は19時）に施錠いたします。夜間の留め置き・施錠時間後の出庫はできませんので、施錠時間までに在庫してください。

障がい者の 車両について

障がい者手帳をお持ちの方は、会場施設側にて一定数の「身障者用駐車スペース」が用意されています。ご利用の際は、駐車場入り口スタッフに「障害者手帳」のご提示をお願いします。

障がい者などのために使用する車両は、警備員の指示にしたがって通行してください。

搬出車両整理券 について

① 館内へ車両を進入させて積み込みをする場合

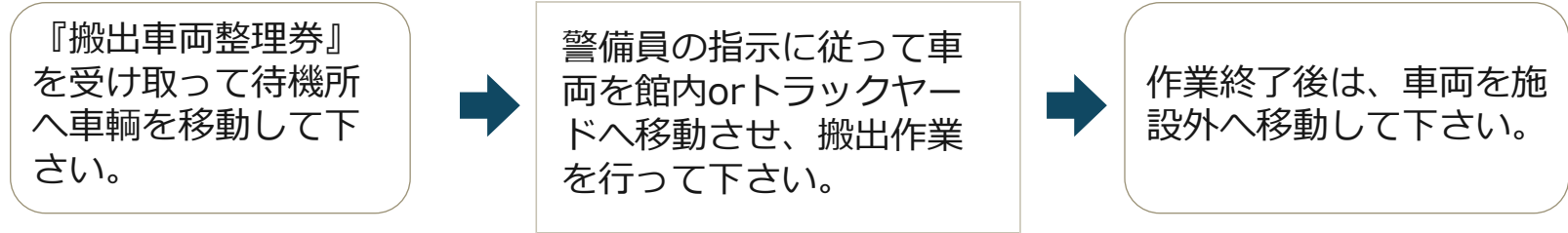

② 荷物を手運びする場合 (※車両は移動出来ません。)

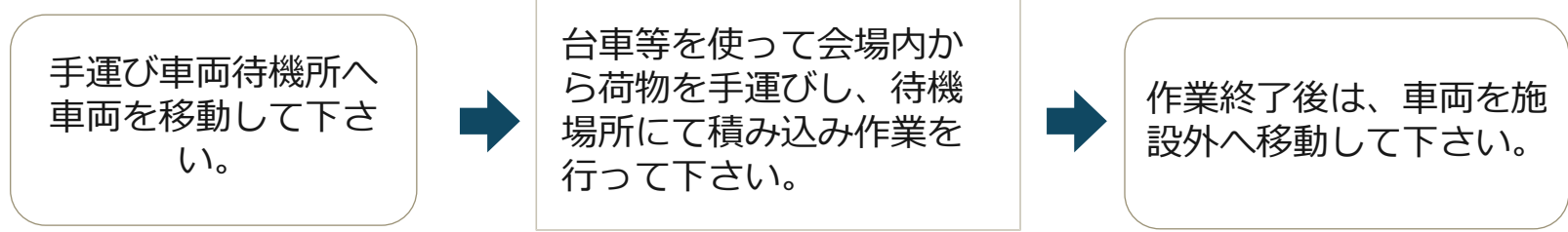

『搬出車両整理券』は8月30日(日) AM8:00から、来場者専用臨時駐車場(待機場)で配布します。配布場所には、搬出に使用する車両でお越し下さい。

上記以外の方法で整理券を受取にきた場合、整理券の発行は出来ません。

整理券は1車両につき1枚のみの発券です。(COPY、使い回しは一切出来ません。)

※待機所への車両進入には別途『搬入出車両証』が必要となります。

二次側電気工事

一次側電気工事（電気供給幹線工事）は【株式会社昭栄美術】を指定しています。

二次側電気工事（スポットライトの取付等の小間内電気工事）をする場合は、昭栄美術のオーダーサイトより電気工事業者の届け出をしてください。

電気設備
(参考)

容量 kw	合計金額(税込) 幹線工事費/電気代/2口コンセント1個
0.1~1.0	14,630円
1.1~2.0	26,180円
2.1~3.0	37,730円

※幹線工事・電気設備・電気使用料金は、会期終了後に【株式会社昭栄美術】より請求しますので、直接お支払ください。

※電気容量は、事前に実行委員会へお申込みいただいた内容となります。

2kW以上をお申込みの場合はコンセントの追加が必要になります。

電気器具リース品目
(参考)

電気器具リース品目	電気容量	リース金額(税込)
コンセント	2口	3,080円
LEDスポット	15W	3,300円
LEDアームスポット	15W	3,300円
LEDスポット	50W	6,600円

※レギュラータイプ/エコタイプ(システムパネルがないタイプ)でご出展の場合は、照明器具のお申込みはできません [図次に戻る](#)

電気設備等のお申込み

電気容量は、事前に実行委員会へお申込みいただいた内容で承ります。

小間内電気備品(分電盤/コンセント)の設置希望位置がある場合は、株式会社昭栄美術へ7月24日(金)までに図面提出をお願いいたします。

※昭栄美術への各種提出は、専用の「出展者オーダーサイト」にて行っていただきます。

ログインに必要なID/パスワードおよび出展者オーダーサイトの操作マニュアルは、7月上旬に昭栄美術よりメールで配信予定です。オーダーサイトへのアクセスはメール配信後に可能となります。

展示館内の一般照明

展示ホールの床面照度は、通常時400ルクスです。これを考慮して小間内照明等の工事をおこなってください。

電気方式

供給電気方式はつぎのとおりです。

- ・ 交流単相二線式 100ボルト 50ヘルツ (3.0kWまで)
- ・ 交流単相三線式 100/200ボルト 50ヘルツ (3.0kW以上)
- ・ 交流三相三線式 200ボルト 50ヘルツ

上記以外の特種電圧は供給できませんので、ご了承ください。

電気の供給について (ビジネス)

電気供給幹線(一次側電気工事)は、小間内の一端に、原則として床面据え置きの開閉器をつけてお渡しします。ただし、2小間以上の出展者の小間にも、原則として開閉器は1カ所とします。

※開閉器位置のご希望がある場合は、電気工事届を提出してください。

※クラブ出展の場合は、コンセントを設置いたします。

小間内への 電気供給時間

電気供給は、原則として8月29日(土)が09:00～17:30まで、8月30日(日)は09:00～15:30まで とします。
※ 期間前に機械の調整、試運転等のために電気供給を必要とする場合や送電の延長を希望する場合は、7月24日(金)までに株式会社昭栄美術あてに連絡してください。

小間内へ送電開始時刻は、搬入日8月28日(金) 15:00 を予定しています。

電気工事施工上 の注意

- ① 電気工事をおこなうすべての作業者は、作業中必ず電気工事士法に基づく「電気工事士免状」を携帯していなければ施工できません。
- ② 出展者側で施工する小間内電気工事は、すべて会期前までに必ず完了してください。
※ 会期中の電気配線工事は認められません。
- ③ 電気配線機器類等は、経済産業省電気用品安全法のマーク入りのものを必ず使用してください。
- ④ ネオン設備の使用は禁止します。
- ⑤ 小間内電気設備の保安開閉器 (LB又はELB)は適正電流品での工事をお願いします。
- ⑥ 分電盤 (保安開閉器箱) は常に点検出来る状態にしておき、分電盤の前には物を置かないでください。
- ⑦ ビニールコードは使用できません。
- ⑧ LB・ELBの二次側端子に複数の電線を差込接続しないでください。1線を差込接続しその先 で接続端子等の接続をして分岐してください。
- ⑨ コンセントを中継としてのタコ足配線はしないでください。
※ 延長コード、テーブルタップなどで隣接する小間への給電は禁止します。

- ⑩ 商用電源を使用して展示、実演するもので、特に入場者が手を触れるものはアースをしてください。
- ⑪ 100V照明並びに機器の配線は、1台が1.5kVA以上の機器は専用回路とし、その他は1.5KVA以下ごとに1回路としてLB・ELBを設けてください。
- ⑫ 電線の接続箇所は、スリーブ接続など以外は必ずハンダづけを施してください。
- ⑬ 蛍光灯・白熱灯・LED灯などの照明器具および機器の配線に際しては、コードの流し引き、またはコンセント等の経由をしないでコードを直接接続はしないでください。
- ⑭ 施工にあたっては、特に火災および危険の防止、人体または財物の損傷その他の事故の防止について、万全の注意を払ってください。

会期中の保守と 保護装置

会期中は電気保守要員が常駐しています。小間内の電気事故などがあった場合は、速やかに連絡してください。

電源異常や事故による停電、また電圧降下により実演出展物、装置等を損傷した場合、実行委員会はその責任を負いません。

出展者は事故防止のために十分な保護装置を施してください。

■ 禁止事項

- ・ 展示物・販売品等の小間外へのはみ出し
- ・ 開催時間前の販売行為
- ・ 無許可での小間外催事・印刷物配布
- ・ 会期中の無断撤去
- ・ 会場壁面・柱等への無断掲示・固定
- ・ 大音量や周囲へ迷惑となる行為
- ・ 風船等の浮遊物の持込み
- ・ 搬出時の物品放置

■ 装飾・展示について

- ・ 高さ4.5mを超える造作は事前相談
- ・ アドバルーン等を使用する場合は事前相談
- ・ 小間外への展示はできません

■ 注意事項

- ・ 会期中は警備員および実行委員が巡回を行います。
- ・ 再三の注意でも改善されない場合は、出展を中止していただく場合があります。

■ 会場内でのご注意

運営・安全について

- ・会期中は実行委員会・警備員の指示に従ってください
- ・周囲の迷惑・危険となる展示物や装備の使用は禁止します
- ・展示品・貴重品は各自で管理してください

トラブル・損害について

- ・来場者・出展者間のトラブルについて主催者は責任を負いません
- ・会場・設備等を破損した場合は、出展者に弁済いただく場合があります
- ・必要に応じて各自で損害保険へご加入ください

- ・小間内の清掃は各出展者で行ってください
- ・写真・動画撮影は、被写体や所有者の了承を得たうえで行ってください
- ・展示物単体重量が5tを超える場合は事前相談が必要です

■ ごみ処理について

- ・ごみ・不要品・残材はすべてお持ち帰りください
- ・梱包材・段ボール等の保管場所はありません
- ・粗大ごみ等を放置した場合は、後日処理費用をご請求する場合があります

■ 無線機出力について

- ・会場内での無線運用は最小出力で行ってください
- ・High/Low切替機は「Low」で設定してください
- ・1W以下での運用にご協力ください



写真・動画撮影について

- 会場内での写真・動画撮影は可能ですが、撮影にあたっては周囲への十分な配慮をお願いいたします。
- 人物を撮影する場合は、必ず本人の承諾を得てください。
- やむを得ず他の来場者や出展者が写り込む場合は、SNS等への掲載時にモザイク処理等の配慮を行ってください。
- 出展物や展示内容を撮影する際は、事前に出展者へお声がけください。
- 出展者が撮影禁止や撮影条件を掲示している場合は、その表示に従ってください。
- 他の来場者や出展者の迷惑となる撮影行為、通路を塞いでの撮影、長時間の撮影はご遠慮ください。
- 主催者および報道機関等により、会場内の様子を撮影し、広報・記録等の目的で使用する場合があります。
- 来場者・出展者ともに、お互いが気持ちよく参加できるよう、マナーある撮影にご協力をお願いいたします。



出展者の皆さまは、必要に応じて「[撮影可否ピクトグラム](#)」を掲示し、撮影に関する意思表示を行ってください。

消防署・警察署
保健所の査察

会期前日および会期中は、消防署・警察署・保健所の会場内の査察がおこなわれます。

会場には大勢の入場者が集まりますので、事故を未然に防止するために出展者は消防法や火災予防条例、電気に関する法律・規則、公衆衛生に関する法律・規則を守らなければなりません。

展示装飾の
構造と材料

① 展示場内で使用する合板やカーペットなどは、消防法にもとづいた防火処理が施されている「防火ラベル」のついているものを使用してください。

※ 防火ラベルのないものを使用している場合は、即時取り替えが必要となります。

② 旗・のぼり・カーテンなどの布類も、すべて防火処理済みのもので「防火ラベル」がついているものを使用してください。

③ 防火合板に薄い布や紙などを全面密着してはりつけたものは防火合板と一体とみなしますが、厚い布、ひだのある紙類などを貼りつけたものは防火加工を必要とします。

④ クラブなどで所有する旗やノボリなどを展示する場合、防火処理の施されていないものは会場内で展示できません。

お近くの消防庁長官認定のクリーニング店などで防火処理を施し、防火ラベルを貼布したうえで会場へ持ち込んでください。

防火処理につきましては、お近くのクリーニング店にお問い合わせください。

燃えやすい製品

発泡スチロールなどの石油製品、ホンコンフラワー、ウレタンまたは化学繊維で、防火液が浸透しないものは、いっさい使用できません。 スタイロフォームのような材質のものを使用してください。

造作物の取付

小間造作や展示物は、振動により転倒・落下・移動などしないように確実に固定して取付けてください。

車両展示について

車両展示をする出展者は、事前に実行委員会まで届け出てください。

喫煙について

会場内は、搬入出期間および会期中とも全面禁煙です。

喫煙は所定の喫煙所のみとさせていただきます。特に、搬入期間中の喫煙について、出展者から装飾会社、関係者への指導の徹底をお願いいたします。

喫煙所



展示会場内では火気の使用や危険物を持ち込むことは原則として禁止されています。

例として油類、裸火、電気による発熱を利用した器具(調理器具・保温器具・工作器具など)、大量のマッチ、プロパンガスなどの可燃性ガス、その他の危険物を言います。ただし、展示実演または商談上必要とみなされるものは、その使用許可の申請を消防署に対しておこなうことができますが、内容によっては許可されない場合もあります。禁止行為の解除申請は、各出展者より提出される危険物許可願をまとめ、主催者が一括して消防署へ提出して許可を受けます。

禁止行為解除申請

※ 申請する場合は、7月24日(金)までに株式会社昭栄美術までお申し出てください。

※株式会社昭栄美術への各種提出は、専用の「出展者オーダーサイト」にて行っていただきます。

ログインに必要なID/パスワードおよび出展者オーダーサイトの操作マニュアルは、7月上旬に昭栄美術よりメールで配信予定です。 オーダーサイトへのアクセスはメール配信後に可能となります。

○ 許可条件

- ① 小間内車両展示をおこなう場合は事前に株式会社昭栄美術まで届け出てください。
- ② 裸火は使用できません。
- ③ ハンダゴテなど、高温を利用する器具は、原則として主催者が許可した場所以外での使用はできません。
- ④ 危険物の持ち込みは、事前申請をしたうえで許可を受ける必要があります。

承認された場合は、その日の実演に必要な最小限の量だけの持ち込みが許可されます。

- ⑤小間内には消火器(2単位/10号以上)を設置し、出展者が安全に保管し責任者をおいてください。

保管には漏れや揮発などによる引火や着火の危険がないよう、厳重な管理をしてください。

空缶、残油は必ず持ち帰り、小間内には置かないでください。その他、消防署の必要と認める予防措置を施してください。

この申請は一括しておこないますので、解除を希望される方は〔7月24日(金)厳守〕までに株式会社昭栄美術へお申し込みください。解除申請をされても、状況によっては許可されない場合があります。

また、無許可でこれらの禁止行為を行った場合、出展・催事などはただちに中止していただきます。

※ハンダゴテなど高温を利用する器具は、主催者が許可した場所以外では使用禁止です。

〈各禁止行為と解除の条件〉

禁止行為	解除の条件
裸火の使用 (電気による発熱を利用した器具を含む)	<ul style="list-style-type: none"> ○ 使用責任者(適当数)を選任する ○ 使用場所の防火対策 (専用機を設け石膏ボードで囲う、机に転倒防止策を講じる等) ○ 消火器(2単位 / 10号以上)を用意する
危険物の持込み	<ul style="list-style-type: none"> ○ 管理責任者を選任する ○ 裸火の使用と同時には許可しない ○ 消火器(2単位 / 10号以上)を用意する
展示車両等 (含バイク等)	<ul style="list-style-type: none"> ○ 申請時に車種・ナンバー、台数を届け出ること ○ ガソリンなどの燃料は必要最低限にしておくこと

事故・傷病人 発生時

防災については、あらかじめ会場側に十分な対応がありますが、あわせて運営センターでも組織を作り対応することとしています。

- 来場者が多く入っている会場で、何らかの事故が発生し、またはその恐れがある場合、一斉放送で緊急事態を知らせることは、かえって混乱を招くことが予想されます。このため「場外へ避難」の略語として、ハムフェアでは「QSY」を定めます。

盗難防止について

- 「QSY」の一斉放送があったときは、催事を中断し、口頭で周辺の人々に「押さないで、走らないで、非常口から出てください」と伝え、近くの非常口を示すとともに、出展者自身も流れに入って、全体を誘導しながら外へ避難してください。

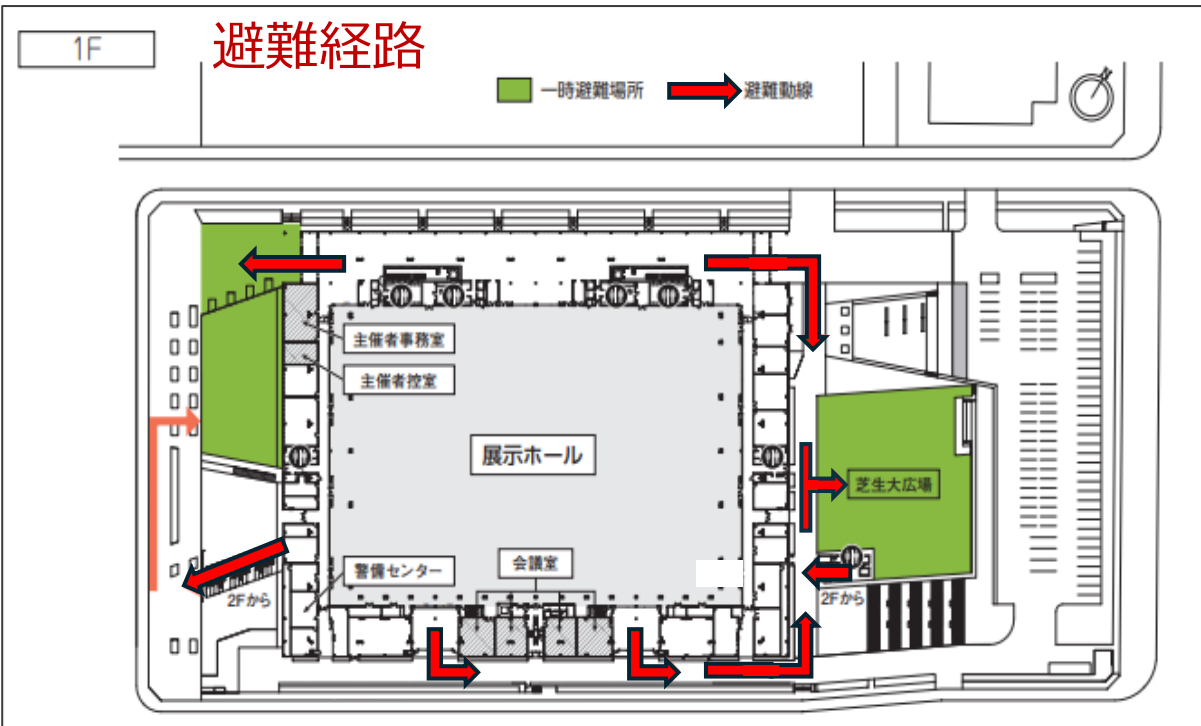

人身の事故は、速やかにハムフェア運営センターに連絡してください。
運営センター 外線：03-3529-3762

- ・主催者側では会場に警備員を配置しますが、搬入出・会期中は出展される方も展示品等については自主的な防犯を心がけてください。
- ・主催者は出展者の出展物などに関して、地震、火災、盗難、その他の原因による損害についてその責任を負うことはできませんので、出展者は適宜各自で損害保険等に参加されるようお願いします。

(1) 宅配便

- ① 出展物や印刷物等を宅配便で送付される場合は、小間に受取人がいる日時・小間番号等を指定のうえ、出展者の責任でお受取ください。
- ② 事務局では、荷物のお預かりは一切いたしません。
- ③ 宅配業者への搬入出車両証の配布は不要です。

ブースへ宅配便で荷物を送る場合

会場へ送るときの宛先記入例

〒135-0063
東京都江東区有明一丁目10番1号
有明GYM-EX

アマチュア無線フェスティバル ハムフェア2026

小間番号 ○-○○ 出展団体名 ○○○○
ご担当者名 ○○○○
携帯電話 XXX-XXXX-XXXX 受取日 ○○年○月○日 (○)

(2) 宅配便コーナーの設置

株式会社近鉄コスモス

受付時間 8月29日(土) 13:00~17:00
8月30日(日) 13:00~17:30

お申込み書は[こちら](#)からダウンロードできます

設置場所 会場内 特別記念局付近予定

配達予定：9月1日(火)以降 ※配達先によって配達日数が異なりますのでご了承ください。

出展品を搬入日(会期初日前日)に、指定ブースまで配達し、搬出日(会期最終日)に出展者ブースより荷物を集荷し、指定先へ返送するサービスです。
 ご希望の出展団体は【出展製品搬入出見積依頼書】に必要事項をご記入の上、(株)近鉄コスモス銀座営業所までお申込みください。

【申込期限 8月7日(金)】

搬入出サービス イメージ図

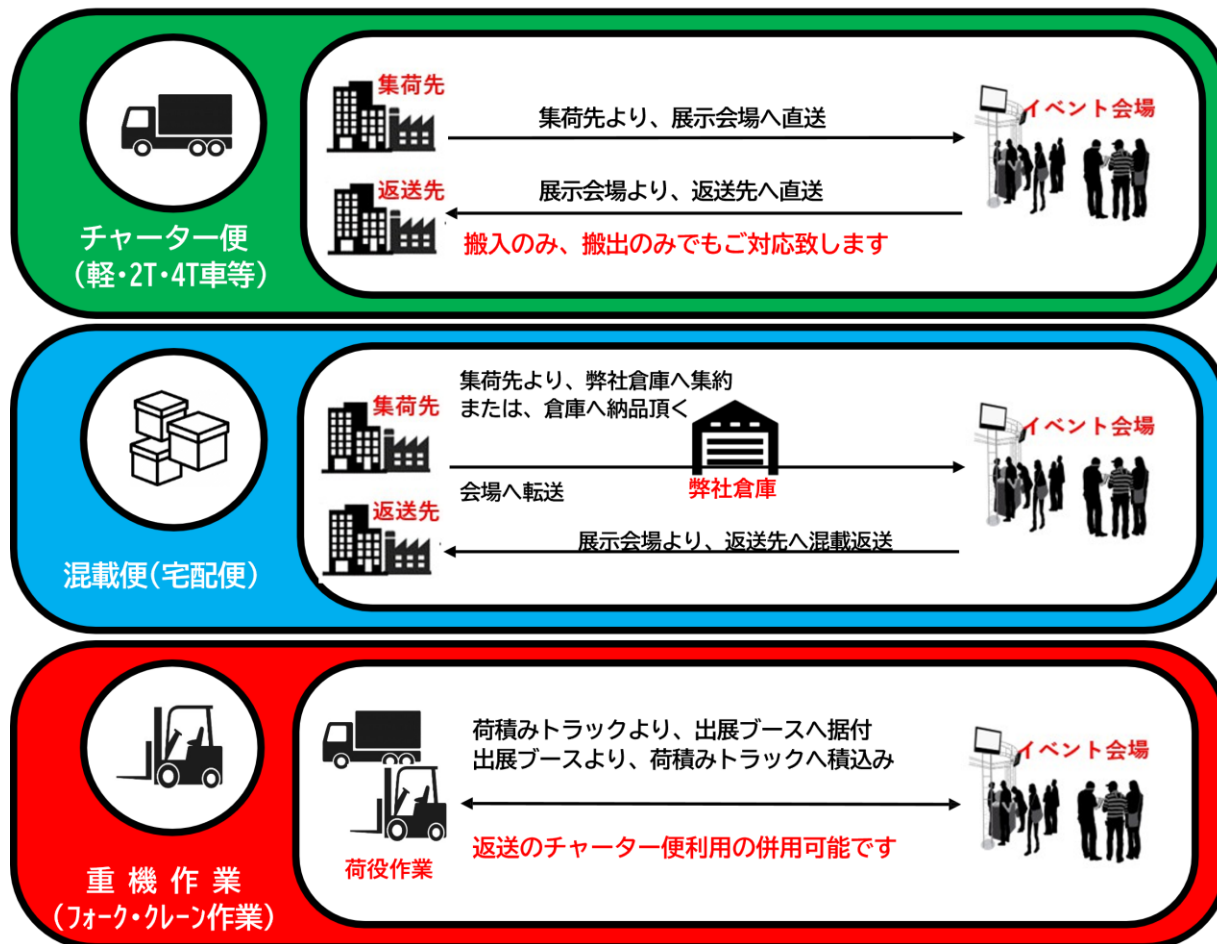

搬入/搬出の流れ

集荷～搬入の流れ

集荷日時までに、荷物の梱包をお願い致します
 チャーター便 → 指定日時に御社ブースへ納品致します
 混載便(宅配便) → 弊社倉庫経由にて御社ブースへ納品致します
 集荷伝票は弊社で準備致します。

搬出～返送の流れ

返送に必要な伝票・書類をブースまでお持ち致します
 会期終了後、返送に向けて荷物の梱包をお願い致します
 伝票貼付け、引取書へ署名をお願い致します。
 完了しましたら、ブースを離れて頂いて問題ございません
 荷物は弊社スタッフにて、ブースより集荷致します。
 ※詳細は、個別にご案内致します

費用精算について

事前申込を頂きました出展者様については事後、請求書を発行致します。

出展製品搬入出見積依頼書をご記入の上、メール/FAXにて送付下さい。申込の内容にて、イベント輸送に掛かります「見積書」を作成致します
 「発注書兼搬入出承諾書」を返送頂き、ご依頼確定となります。※集荷日/返却日等ご確認させて頂く事がございます。

料金について

●混載便(宅急便) ご利用時の集荷及び、返送料金となります。

【 ①地域別国内返送運賃 】 (発地)

単位:円/(税別)

都道府県	北海道	北東北	南東北	関東	信越	中部	北陸	関西	中国	四国	九州
	北海道	秋田 青森 岩手	宮城 山形 福島	山梨 神奈川 東京 群馬 埼玉 千葉 栃木 茨城	長野 新潟	三重 岐阜 愛知 静岡	福井 石川 富山	大阪 兵庫 奈良 京都 滋賀 和歌山	岡山 鳥取 広島 島根 山口	徳島 香川 高知 愛媛	福岡 佐賀 大分 長崎 熊本 宮崎 鹿児島
サイズ (縦+横+高さ)											
~60cm 重量目安	1,700	1,300	1,300	1,300	1,300	1,300	1,300	1,200	1,500	1,500	1,700
~80cm	1,900	1,600	1,600	1,600	1,600	1,600	1,600	1,600	1,700	1,700	1,900
~100cm	2,200	1,900	1,900	1,900	1,900	1,900	1,900	1,900	2,000	2,000	2,200
~120cm	2,400	2,100	2,100	2,100	2,100	2,100	2,100	2,100	2,200	2,200	2,400
~140cm	2,800	2,500	2,500	2,500	2,500	2,500	2,500	2,500	2,600	2,600	2,800
~160cm	3,100	2,700	2,700	2,700	2,700	2,700	2,700	2,700	2,900	2,900	3,100
~180cm	6,000	4,200	4,200	4,200	4,200	4,200	4,200	4,200	4,400	4,400	6,000
~200cm	7,200	5,000	5,000	5,000	5,000	5,000	5,000	5,000	5,200	5,200	7,200
~220cm	8,100	5,600	5,600	5,600	5,600	5,600	5,600	5,600	5,700	5,700	8,100
~240cm	10,200	6,500	6,500	6,500	6,500	6,500	6,500	6,500	6,600	6,600	10,200
~260cm	11,900	7,900	7,900	7,900	7,900	7,900	7,900	7,900	8,100	8,100	11,900

※沖縄向けの集配については、別途お問い合わせ下さい。

※高額品や貴重品、荷物形状、重量物、梱包状況により、チャーター便でのご提案する可能性があります。

●搬入出作業料・空箱管理料(オプション)発生する費用となります。

単位:円/(税別)

サイズ	②搬入出作業料及び、空箱管理料					
	~100cm /個	~200cm /個	~300cm /個	木箱 /個 (~1m ³)	1PLT (1m ³) /枚	カゴ車 /台
項目						
搬入作業料	500	1,000	3,000	5,000	5,000	5,000
搬出作業料	500	1,000	3,000	5,000	5,000	5,000
空箱管理料	500	1,000	3,000	5,000	5,000	5,000

●チャーター便料金目安 及び、付帯料金となります*1

梱包が難しい装置物や、長尺物・重量物等の輸送の際は、チャーター便にてご対応致します。

単位:円/(税別)

車種	③チャーター便料金目安 及び、付帯料金									
	~20km	~50km	~100km	~200km	搬入出 作業料	積置料 /日	日祝 割増	集配助手 /人	開梱 梱包	
項目										
軽車輛	10,000	18,000	25,000	40,000	3,000	5,000	2割増	20,000	要相談	
2t車	40,000	45,000	50,000	80,000	5,000	7,000				
4T車	45,000	50,000	55,000	80,000	8,000	8,000				
10T車	50,000	60,000	65,000	100,000	10,000	10,000				

*1上記料金は、目安となります。集配スケジュールや荷扱いに基づき、費用変動致します。

●見積算出については、以下にて算出致します。

混載便 → ①地域別国内返送運賃 + ②搬入出作業料 + (諸条件(空箱・保険等))

チャーター便 → ③チャーター便費用 + ②搬入出作業料 + (諸条件(空箱・保険等))

※集荷エリアによっては、集荷料が発生する地帯がございます。

●重機作業について

フォークリフトやクレーンを使用した搬入出作業については、別途お問合せ下さいませ。

●運送保険について

東京海上日動火災運送保険付可能です。申告金額に基づき、運送保険料を算出致します。

●荷受けカウンターについて

会期最終日に、荷受けカウンターを設置致します。事前予約無しでご利用可能、持込の契約伝票利用は不可、荷物を梱包の上、荷受けカウンターに持込下さい。支払い方法は、①カード・QR決済、②請求書払い(名刺必須)

※着払い伝票の取扱いはございません。

荷受けカウンターで取扱い可能な決済一覧



ブース集荷申込は期日までにお願ひ致します。搬出日の申込はお断り致します。 [目次に戻る](#)

20.出展者向けお弁当予約販売

搬入中～会期中のお弁当・ドリンクの事前予約をご希望の場合は、お弁当・ドリンク申込書 に必要事項をご記入の上、[ほっかほっか亭](#)までお申込みください。

【申込期限8月21日(木)正午まで】

お申込み書は[こちら](#)からダウンロードできます

第48回アマチュア無線フェスティバル ハムフェア2026

お弁当・ドリンク申込書 **【有明GYM-EX】** わたしの街の台所
ほっかほっか亭

小間番号	-	会社名	
所在地	〒	TEL	
担当者様		当日のご連絡先: 携帯	
問合せ 送付先	ほっかほっか亭団体窓口 担当: 三代・賢多・金子 〒530-0014大阪府大阪北区鶴野町3-10 TEL: 06-6376-8099 E-mail: hokka@hhts.co.jp		申込み期限 8月21日(木)正午まで

※個数変更も上記期日までとなります

商品名	価格 (税込)	搬入日 8/28(金)	会期初日 8/29(土)	会期最終日 8/30(日)	合計数量	合計金額
日替り弁当	800円					
日替り御膳	1000円					
日替り特上御膳	1600円					
緑茶(ペットボトル)	170円	本	本	本		
総合計金額						

■お支払いについて (下記どちらかにチェックをお願いします)

①現金払い

※現金の場合は領収書を発行します。
※会期最終日に全日分の集金に伺います。
※領収書の宛名が上記会社名と異なる場合は事前にお申し出下さい。

領収書宛名: _____

②後日振込

※ご発注の際にお名刺のコピーも併せてE-mailにて送付ください
※ご請求先が上記住所と異なる場合は必ずご請求書の宛先 (宛名、住所もしくはメール) をご指示ください。
※ご請求書は郵送致します。お振込は請求書が到着後7営業日以内にお願いいたします。(振込手数料をご負担いただきます)

【お弁当一例】



日替り弁当 800円

※弁当・御膳・特上御膳はメニュー内容を毎日変更します (写真は一例です)
※予告なく食材、容器等が変更となる場合がございます



日替り御膳 1000円



日替り特上御膳 1600円

■受注の流れについて

本紙に必要事項を記載の上、E-mailにて送付ください。○メール件名: 会期【ハムフェア2026】弁当申込み
送付後、弊社からの連絡が無い場合は受信漏れの可能性がありますので、恐れ入りますがご連絡をお願いします。

■お届けについて

※配達時間の指定はできません

ご注文の商品は各日12:00までに小間までお届けします。 ※申込用紙の小間番号は必ずご記入下さい

※昭栄美術への各種提出は、専用の「出展者オーダーサイト」にて行っていただきます。

ログインに必要なID/パスワードおよび出展者オーダーサイトの操作マニュアルは、7月上旬に昭栄美術よりメールで配信予定です。

オーダーサイトへのアクセスはメール配信後に可能となります。

レンタル備品等のお申し込み

【備品申込後について】

○ビジネス出展：会期終了後2週間を目途に、請求書を発行いたします。

マネーフォワードケッサイサービスをご利用しご請求をいたします。あらかじめご了承ください。

販売元：株式会社昭栄美術

請求元：マネーフォワードケッサイ株式会社

○クラブ出展：申込受理次第、昭栄美術より請求書を発行致します。期日までに請求書記載の指定口座へお振込みください。

ご入金の確認をもって、お申込みの受付完了といたします。

(振込手数料は申込者負担とさせていただきます。)

キャンセルポリシー

※ 指定期日までにご入金いただけない場合は、お申込みの備品の貸し出しにつきましてはキャンセル扱いとさせていただきますので、ご了承ください。

請求書発行後のキャンセルはキャンセル料100%となります。

21. レンタル備品のお申込み

1	ユニットカウンターA	2	ユニットカウンターB	3	ユニットカウンターC	4	会議テーブル_01
 W1800/D600/H930 ¥18,700		 W1500/D600/H930 ¥14,300		 W900/D450/H930 ¥6,600		 W1800/D600/H700 ¥3,850	
5	会議テーブル_02	6	折り畳みパイプ椅子	7	白布 (1m)	8	白布 (2m)
 W900/D600/H700 ¥3,080		 ¥660		 W1600 *mカット ¥1,540		 W1600幅 2mカット ¥3,080	
9	白布 (三方天巻き)	10	消火器 (10号)	11	社名板	12	S管+チェーン
 W900~1800テーブル 三方天巻き ¥4,620		 ¥4,400		 900 200 出展団体名 *白地/黒文字 (フロント指定不可) *支給ロゴ(AI/完全テーク)対応は別途¥1,100- ¥5,500		 1セット(チェーン2本+S管フック4個) ¥550	
13	ベルクロテープ	14	シングルハンガー	15	シングルハンガー(加ム)	16	ハンガー用バー
 1セット (4枚) ¥550		 W1010/D410/H1050~1750 ¥3,300		 W1010/D410/H1050~1750 ¥3,300		 *別途シングルハンガー ご注文下さい ¥1,100	

左記以外のものを希望する場合は、直接、株式会社昭栄美術 まで相談してください。
 オーダーサイト (昭栄美術) へお申込みいただいた内容は、下記の通り請求させていただきます。

○ビジネス出展：会期終了後2週間を目途に、請求書を発行いたします。

マネーフォワードケッサイサービスを利用しご請求をいたします。あらかじめご了承ください。

販売元：株式会社昭栄美術

請求元：マネーフォワードケッサイ株式会社

○クラブ出展：申込受理次第、昭栄美術より請求書を発行致します。

期日までに請求書記載の指定口座へお振込みください。

ご入金の確認をもって、お申込みの受付完了といたします。

(振込手数料は申込者負担とさせていただきます。)

※ 指定期日までにご入金いただけない場合は、お申込みの備品の貸し出しにつきましてはキャンセル扱いとさせていただきますので、ご了承ください。

請求書発行後のキャンセルはキャンセル料100%となります。

担当業務	担当	担当者	問い合わせ先
事務局	一般社団法人日本アマチュア無線連盟	長谷川・土方	【TEL】 03-3988-8749 【E-mail】 info@hamfair.jp
基礎装飾 小間装飾 パッケージディスプレイ 備品	株式会社昭栄美術	下原・齋藤・矢ヶ崎	【TEL】 03-5148-6624 ※8/10-8/14は夏季休業
電気工事			【E-mail】 s-hamfair@shoei-bijutsu.co.jp
警備	東洋相互警備保障株式会社	岩井	info@hamfair.jp
運営	株式会社グルー	長谷川	
会場清掃	株式会社クロス・インサポ	後藤	
お弁当 予約・販売	株式会社ほっかほっか亭総本部	ほっかほっか亭団体窓口 担当：三代・堅多・金子	hokka@hhts.co.jp
輸送サービス	株式会社近鉄コスモス 銀座営業所	菅原・日下	kci-events@kwe.com

23. 提出書類

対象	届出名	提出先	提出方法	提出期限
ビジネス出展者のみ	装飾施工届	株式会社昭栄美術	オーダーシステム	7月24日(金)
希望出展者のみ	備品リース申込書	株式会社昭栄美術	オーダーシステム	7月24日(金)
希望出展者のみ	電気工事届	株式会社昭栄美術	オーダーシステム	7月24日(金)
希望出展者のみ	消防関係禁止行為解除申請願	株式会社昭栄美術	オーダーシステム	7月24日(金)
希望者のみ 代表者・連絡者のみ申請可	出展者証・搬入出車両証申込書	JARL事務局	Web申込み	7月31日(木)
希望出展者(ビジネスのみ)	床面工事届出書	株式会社昭栄美術	オーダーシステム	7月24日(金)
希望者のみ	出展製品搬入出見積依頼書	株式会社近鉄コスモス 銀座営業所	E-mail	7月18日(金)
希望者のみ	お弁当・ドリンク申込書	株式会社ほっかほっか亭総本部	E-mail	8月21日(木) 正午まで
該当出展者のみ	臨時通信回線	株式会社東京ビッグサイト	Web申込み	7月28日(火)

臨時通信回線



通信回線のお申込み

通信回線のお申込は東京ビッグサイトへの直接お申込みとなります。

詳細は東京ビッグサイトホームページ【通信回線架設】よりそれぞれ申込用紙をダウンロードしてください。

<https://www.bigsight.jp/organizer/services/network/>

・お取り扱い：アナログ回線、INS64回線、光高速通信サービス、2次側サービス、他 ・仮申込み受付は利用開始日から起算して4週間前までです。

▶ ハムフェア公式サイト：<https://hamfair.jp/>

【お問い合わせ】 ハムフェア事務局（JARL）

E-mail：info@hamfair.jp

JARL JARLへ入会しよう！

一般社団法人日本アマチュア無線連盟

https://www.jarl.org/Japanese/5_Nyukai/nyukai-7.htm

最新情報につきましては
ハムフェア公式サイト「hamfair.jp」をご覧ください



ハムフェア.JP アマチュア無線
フェスティバル

【URL】 <https://hamfair.jp/>



改訂履歴

版数	改訂日	改訂内容
初版	2026/07/3	新規作成